

croisette.
REAL ESTATE PARTNER



Mejerivägen 33-35 och Ostvägen 3-5 Nyköping

Söker du eller ni ett nytt hem?

Nu finns det lediga 1–4 rum och kök i Oppeby med storlekar från 26–88 kvm, alla redo för inflyttning.

Ta chansen att må bra och flytta in i en bostad uppförd i trä med en stomme av trä. Entreprenören som byggt husen, Derome, arbetar med hela kedjan från skog till färdigt hus och är Sveriges största privatägda träindustri. Byggnaderna har tillverkats av svenskt trä som sågats i deras egna sågverk. Kvalitetssäkringen och kontrollen över produkterna blir helt unik. Detta gör att klimatavtrycket för dessa byggnader blir mycket låga. Byggnaderna miljöklassas även enligt Miljöbyggnad Silver.

Optimal planlösning och hög kvalitet och de finns i flera utföranden. Alla har balkong, tvättmaskin/torktumlare och en förrådsdel i lägenheten. Vitvarorna är från

Siemens och köket från Marbodal. Med ett hem som är underhållsfritt, modernt och nybyggt kan du lägga din tid och fokus på det som verkligen betyder något för dig.

Som hyresgäst här tar du själv kontroll över dina boendekostnader genom individuell mätning av el, värme och vatten. Detta ger dig möjlighet att anpassa din energikonsumtion och ha kontroll på dina kostnader. På gården finns lek- och umgängesytor, garage och parkeringsplatser finns tillgängliga att hyra. En padelbana på garagets tak finns att nyttja av hyresgästerna.

Varmt välkomna på visning till Mejerivägen 33–35 och Ostvägen 3-5. Säkra ditt nästa boende!

Fastighetsmäklare

**Elin
Ilmarsson**

hyres-nykoping@croisette.se

0155 - 15 00 00



Fastighetsmäklare

**Wenche
Östensen**

hyres-nykoping@croisette.se

0155 - 15 00 00



Rum

1-4 rum och kök

Antal lgh

219 st

Tillträde

Omgående

Hyra

Från 5 778 kr
till 13 140 kr







Oppeby- ett lugnt och trevligt område med de mesta du kan önska!

Lägenheterna ligger i en växande populär del av Nyköpings kommun – Oppeby. Nära till centrum och Nyköpings butiker, kulturutbud och hamnens restauranger, caféer och fina skärgård. Skogsområde med elljusspår, gångbroar och Nyköpingsån som ringlar sig genom bostadsområdena. Det är korta avstånd till det mesta såsom flera förskolor och en helt nybyggd skola.

Nyköpings lasarett, vårdcentral och tågstationen når man med endast en ca 15-20 min promenad.

Stor modern livsmedelsbutik, Ica Knuten med postombud samt konditori, frisör och smörgåsbar i det lilla trevliga centrumet.

Det finns en bra cykelbana in till centrum och lokala busstrafiken går regelbundet förbi i området. Vill man ta sig iväg lite längre ligger Skavsta flygplats ca 6 km bort.

Bostadsfakta

Storlek: 1–4 rok

Avgift: 5 778–13 140 kr/mån

Boa: 26,2–87,9 m²

Antal lägenheter: 219st

Hiss: Ja

Balkong: Ja

Golv: Parkett

Väggar: Ljusa målade väggar

Inredning: Förråd finns i respektive lägenhet. Förrådens storlek/utformning och antal är varierande beroende på bostadens storlek

Hall: Klinker i hall, hatthylla

Badrum: Helkaklat badrum i vitt/grått. WC, tvättställ med kommod och dusch med glasväggar. Tvätt- och torkmöjligheter finns i alla bostäder

Kök: Vitt kök med släta luckor från Marbodal med vitvaror från Siemens. Spis med häll samt ugn. Infälld ljuslist. Hylla för micro

Tillträde: Flexibelt

Hustyp: Flerfamiljshus

Upplåtelseform: Hyresrätt

Typ av hyra: Kallhyra

Kostnader utöver hyran: Varm - och kallvatten, värme samt el är IMD och debiteras individuellt

Balkong, altan & uteplats: Alla bostäderna har balkong

Cykelförvaring: Låsbara cykelförråd

Parkering: Runt husen finns det markparkeringsplatser samt kallgarage att hyra. Separat kostnad tillkommer

Sophantering: Miljörum finns

Förråd: Finns i respektive lägenhet

Hiss: Hiss från markplan

Fiber: Ja. 136 kr i månaden.

Övrig beskrivning: Som boende har du tillgång till en gemensam padelbana. På den gröna innergården finns det lekplats samt pergola

Hyror:

(kontakta mäklaren för att få fullständig lägenhetslista)

1 rum och kök	5 778–5 980 kr/mån
2 rum och kök	7 698–9 742 kr/mån
3 rum och kök	10 107 kr/mån
4 rum och kök	13 140 kr/mån

Det tillkommer kostnad för:

- Varm- och kallvatten
- Värme
- Vatten, el är IMD & debiteras individuellt.
- Bredband/TV, 136 kr för fiber.





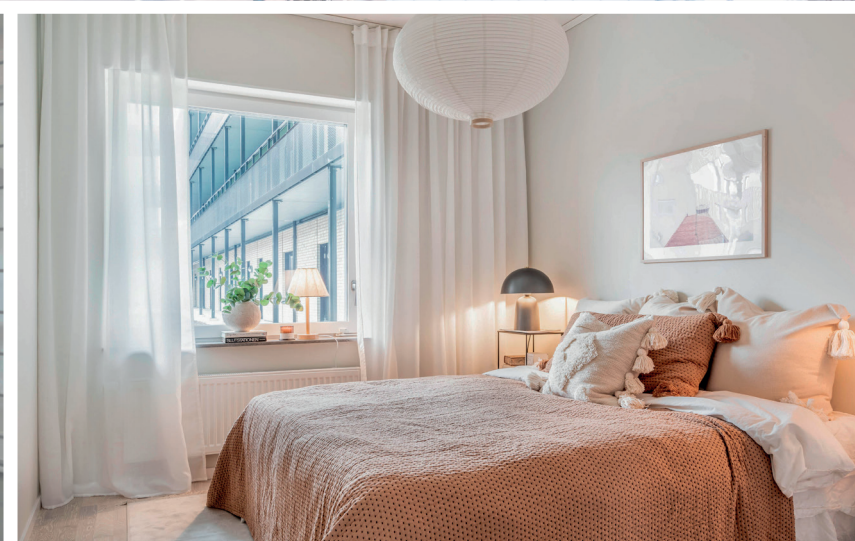





Bofaktablad

Lgh 3A-1101, 3A-1201, 3A-1301
 Storlek 1 rum & kök - 26,2 m²
 Rumshöjd 2,5m (2,3m bad)

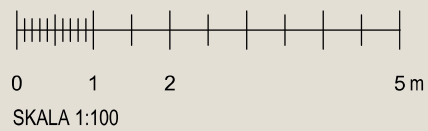
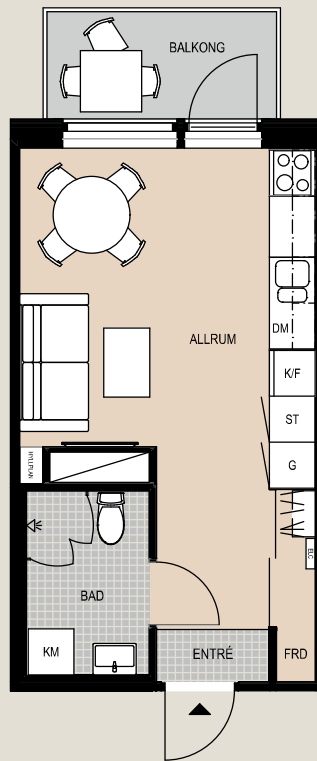

Teckenförklaring

K	Kyl	G	Garderob
F	Frys	ST	Städskap
K/F	Kyl/Frys	ELC	Elcentral
DM	Diskmaskin		Kapphylla
TM	Tvättmaskin		Duscdörrar
TT	Torktumlare	FRD	Skjutdörrsförråd
KM	Kombimaskin		Entré
	Spis		

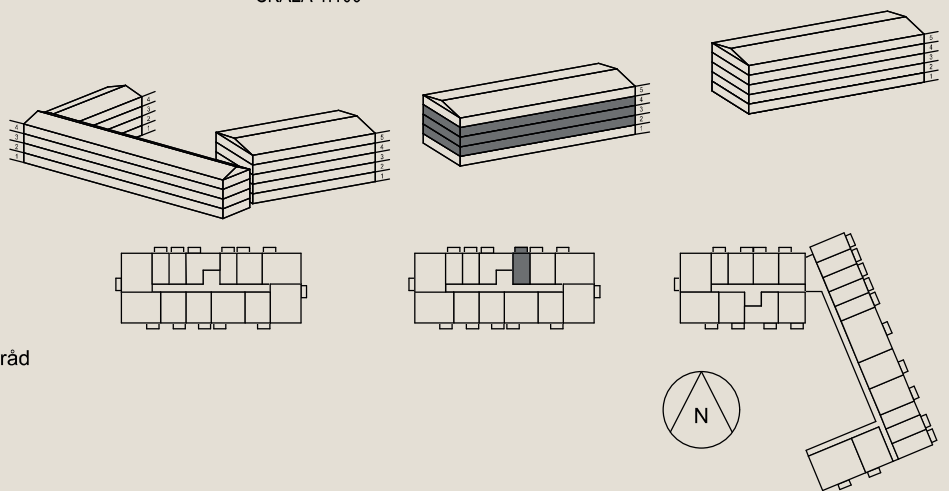

Bofaktablad

Lgh 35K-1101, 35K-1201, 35K-1301

Storlek 1 rum & kök - 28,3 m²

Rumshöjd 2,5m (2,3m bad)

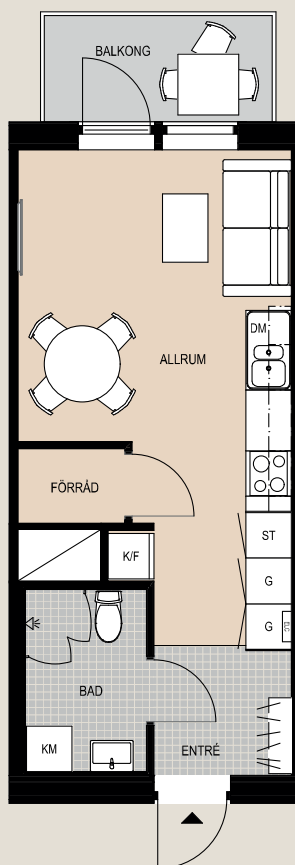

Teckenförklaring

	Kyl		Garderob
	Frys		Städsåp
	Kyl/Frys		Elcentral
	Diskmaskin		Kapphylla
	Tvättmaskin		Duschkörrar
	Torktumlare		Skjutdörrsförråd
	Kombimaskin		Entré
	Spis		

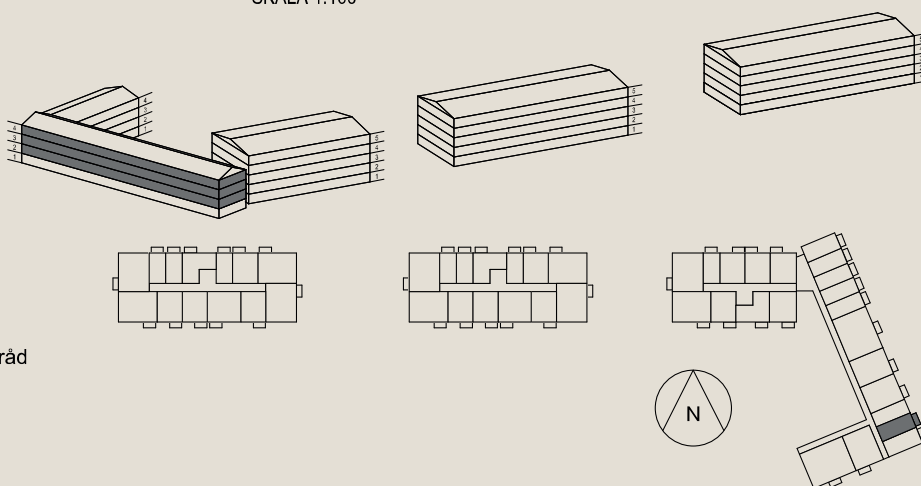

Bofaktblad

Lgh 33A-1101, 33A-1201, 33A-1301

Storlek 2 rum & kök - 40,2 m²

Rumshöjd 2,5m (2,3m bad)

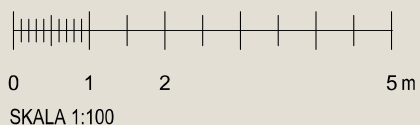
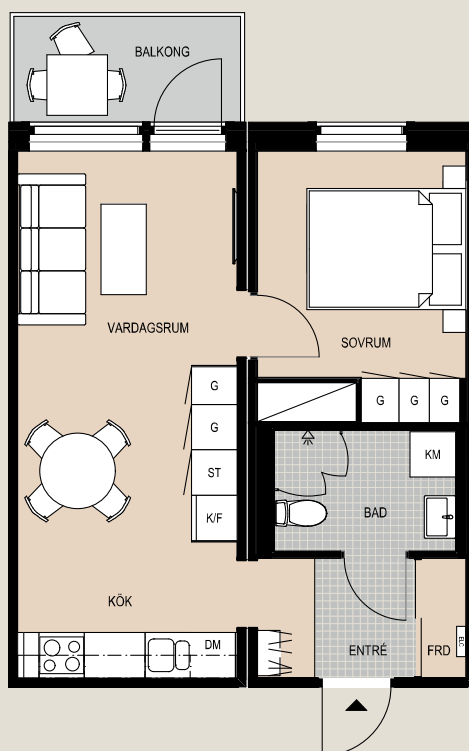

Teckenförklaring

K	Kyl	G	Garderob
F	Frys	ST	Städskåp
K/F	Kyl/Frys	ELC	Elcentral
DM	Diskmaskin		Kapphylla
TM	Tvättmaskin		Duscdörrar
TT	Torktumlare	FRD	Skjutdörrsförråd
KM	Kombimaskin	▶	Entré
	Spis		

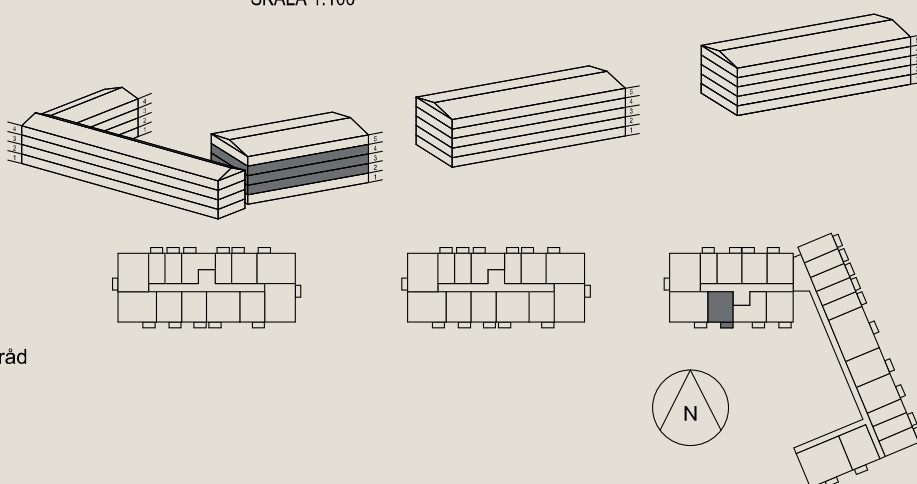

Bofaktblad

Lgh 33A-1109, 33A-1209, 33A-1309

Storlek 2 rum & kök - 41,1 m²

Rumshöjd 2,5m (2,3m bad)

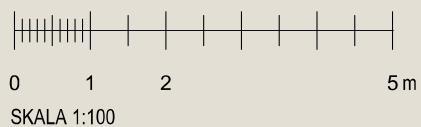
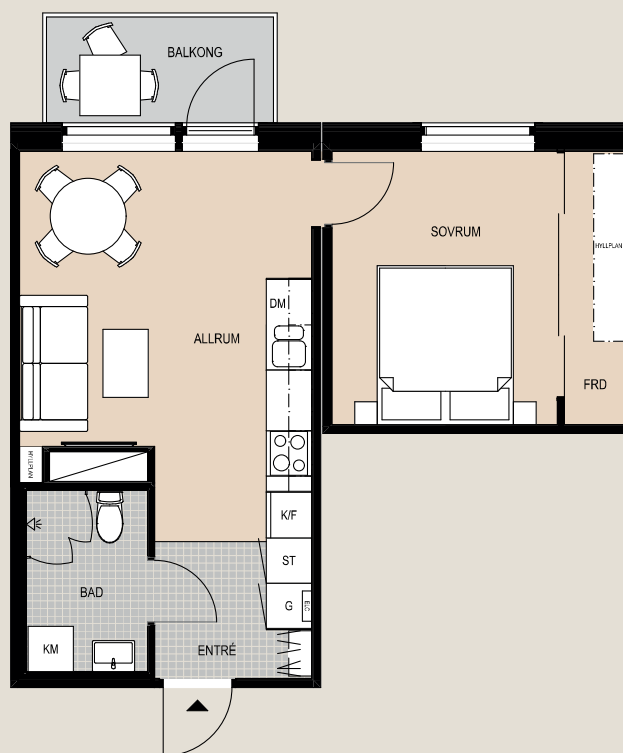

Teckenförklaring

K	Kyl	G	Garderob
F	Frys	ST	Städsåp
K/F	Kyl/Frys	ELC	Elcentral
DM	Diskmaskin		Kapphylla
TM	Tvättmaskin		Duschdörrar
TT	Torktumlare	FRD	Skjutdörrsförråd
KM	Kombimaskin	▶	Entré
	Spis		

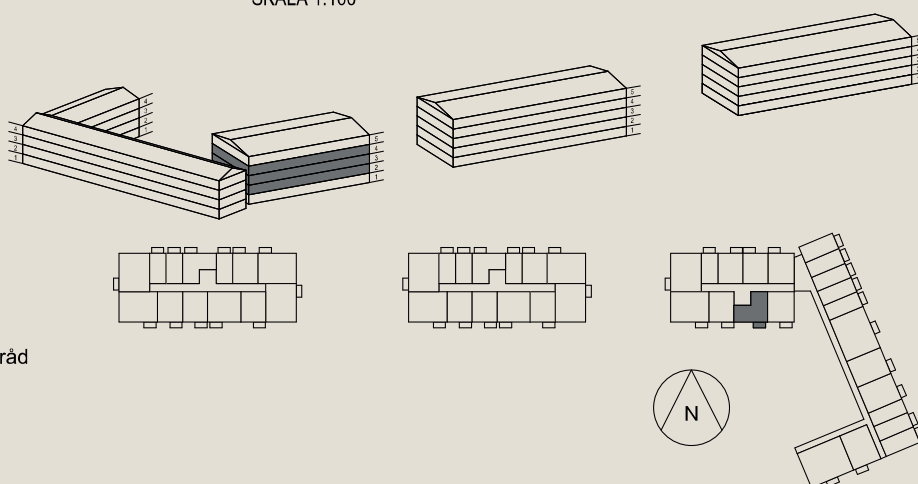

Bofaktablad

Lgh 35K-1103, 35K-1203, 35K-1303

Storlek 2 rum & kök - 54,1 m²

Rumshöjd 2,5m (2,3m bad)

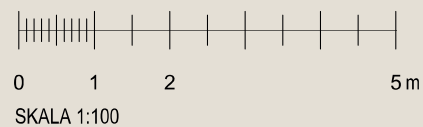
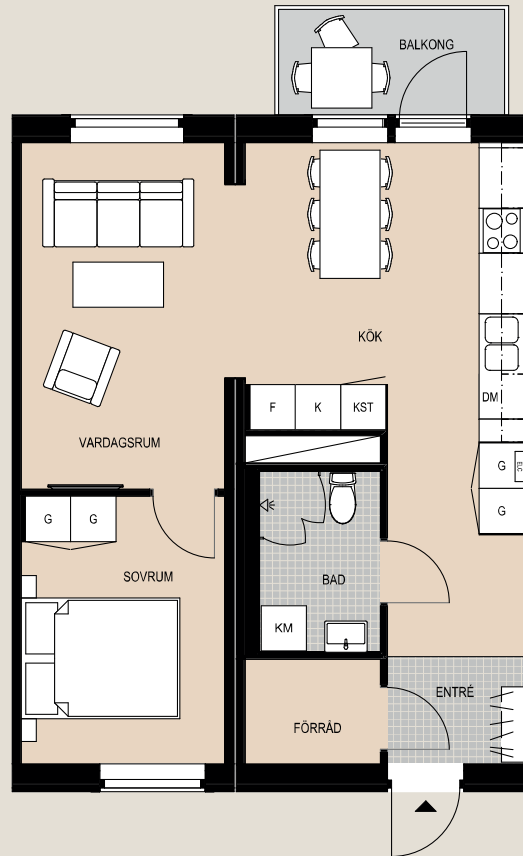

Teckenförklaring

	Kyl		Garderob
	Frys		Städskep
	Kyl/Frys		Elcentral
	Diskmaskin		Kapphylla
	Tvättmaskin		Duschkörrar
	Torktumlare		Skjutdörrsförråd
	Kombimaskin		Entré
	Spis		

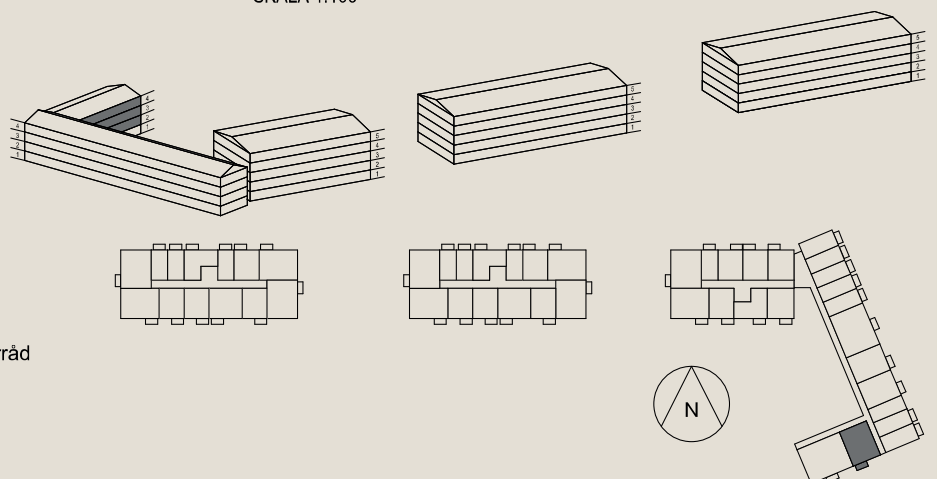

Bofaktablad

Lgh 35F

Storlek 2 rum & kök - 61,5m²

Rumshöjd 2,5m (2,3m bad)

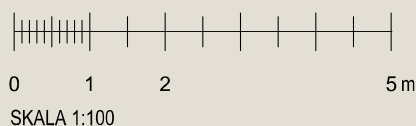
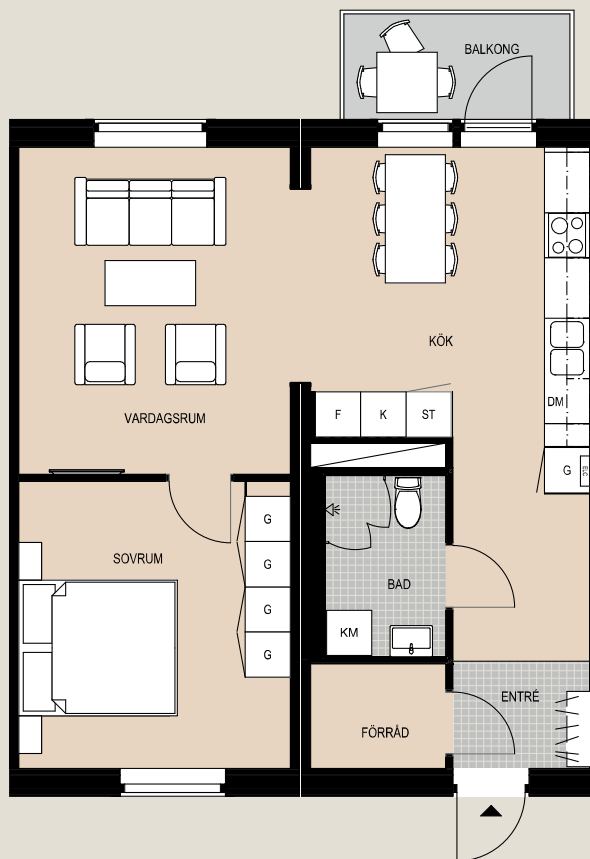

Teckenförklaring

K	Kyl	G	Garderob
F	Frys	ST	Städsåp
K/F	Kyl/Frys	ELC	Elcentral
DM	Diskmaskin		Kapphylla
TM	Tvättmaskin		Duschdörrar
TT	Torktumlare	FRD	Skjutdörrsförråd
KM	Kombimaskin		Entré
	Spis		

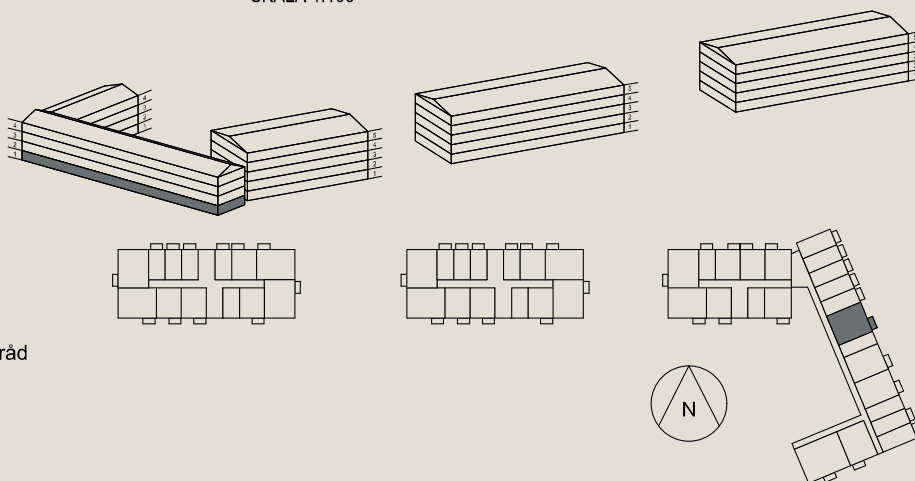

Bofaktablad

Lgh 33A-1402

Storlek 3 rum & kök - 61,3 m²

Rumshöjd 2,5m (2,3m bad)

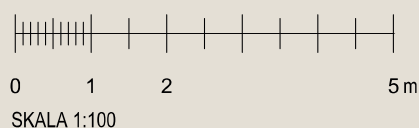

Teckenförklaring

K	Kyl	G	Garderob
F	Frys	ST	Städsåp
K/F	Kyl/Frys	ELC	Elcentral
DM	Diskmaskin		Kapphylla
TM	Tvättmaskin		Duschdörrar
TT	Torktumlare	FRD	Skjutdörrsförråd
KM	Kombimaskin	▶	Entré
	Spis		

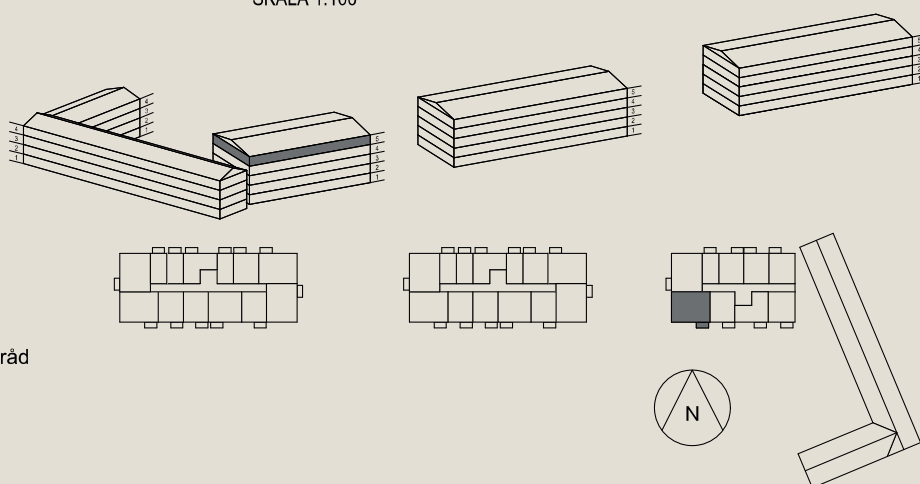

Bofaktablad

Lgh 35K-1104, 35K-1204, 35K-1304

Storlek 4 rum & kök - 87,9 m²

Rumshöjd 2,5m (2,3m bad)

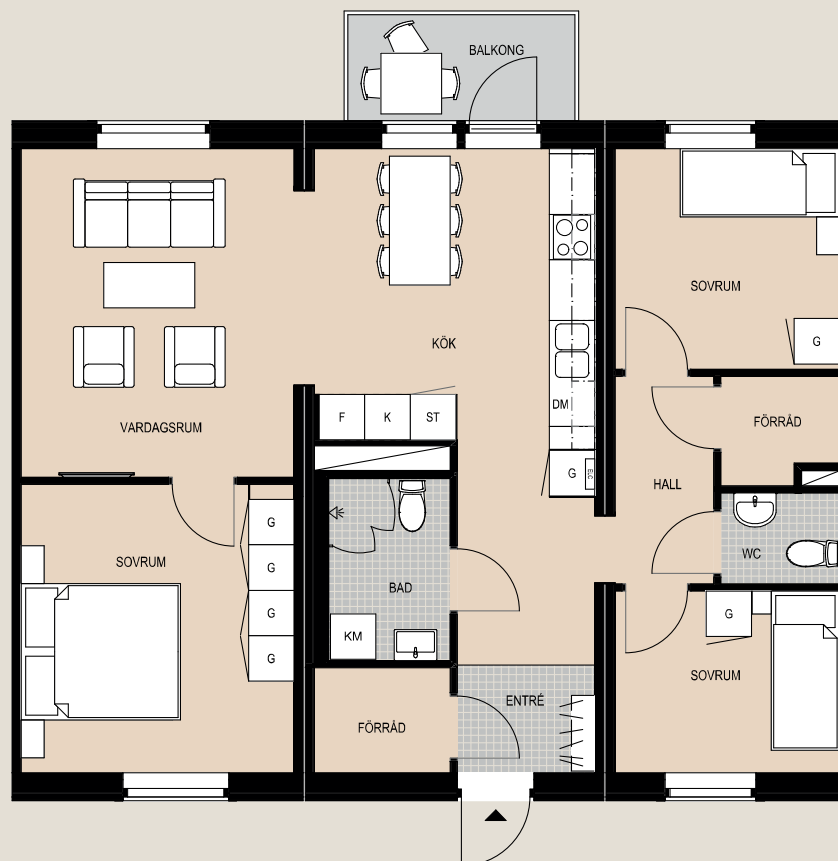

Teckenförklaring

	Kyl		Garderob
	Frys		Städsåp
	Kyl/Frys		Elcentral
	Diskmaskin		Kapphylla
	Tvättmaskin		Duschkörrar
	Torktumlare		Skjutdörrsförråd
	Kombimaskin		Entré
	Spis		

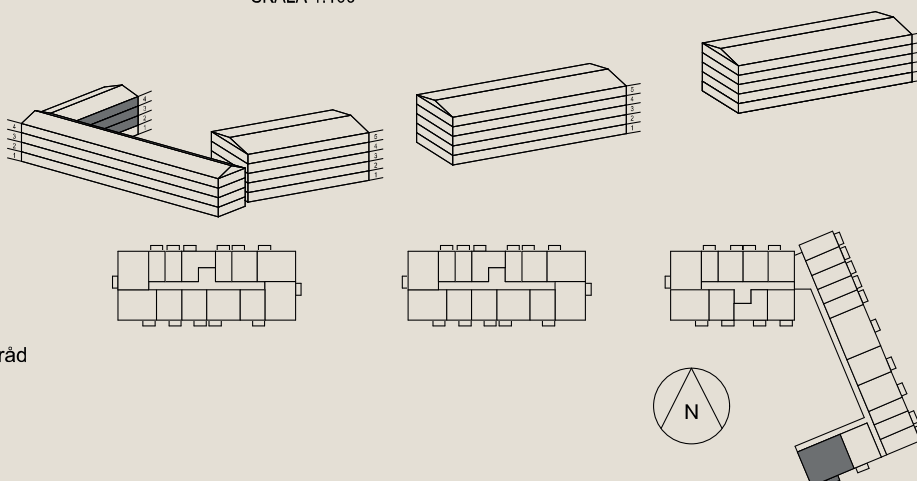



Lingon
SLUTSTATIONEN

Hur går det till att hyra en lägenhet?

- 1.** Intresseanmälan och bokning av visning/informationsmöte.
Videovisning möjlig. All kontakt sker med hyresteamet i Nyköping.
- 2.** Ansökan om hyreskontrakt. Nu ansöker du om en specifik lägenhet. Vi ber dig inkomma med:
 - **Nyutfärdat arbetsgivarintyg eller motsvarande**
 - **Uppgift om årsinkomst eller motsvarande**
 - **Senaste lönespecifikationen**
 - **Kopia på giltig legitimation**
- 3.** Ansökan behandlas. Kreditupplysning görs. Arbetsgivarintyg granskas.
- 4.** Hyreskontrakt skickas ut och du signerar digitalt med ditt bank-id.
- 5.** Inflyttning i din nya lägenhet. All kontakt övergår till förvaltaren Retta.

Fastighetsmäklare
**Christine
Ankarwård**
hyres-nykoping@croisette.se
0155 - 15 00 00



Fastighetsmäklare
**Josefin
Norelius**
hyres-nykoping@croisette.se
0155 - 15 00 00



Estea

Om oss

Estea grundades för snart 20 år sedan och har sedan starten gjort transaktioner för närmare 20 miljarder. Idag har vi en väletablerad position i marknaden som stämmer väl överens med våra kärnvärden. Vi är ett företag där medarbetarna, med sina samlade kunskaper och erfarenheter driver bolaget och dess fonders utveckling framåt.

Genom vår omfattande erfarenhet har vi utvecklat den kunskap, förmåga och position som behövs för att agera på vår marknad på ett framgångsrikt sätt. Vi vill förstå aktuella och framtida samhällsbehov och därigenom kunna utveckla specifika och relevanta fastighetsstrategier.



Vi förmedlar Sveriges snyggaste hyresrätter

Att byta bostad är en stor händelse i livet och vårt mål på Croisette är att den ska vara så bekymmersfri som möjligt. Vi hjälper dig att hitta rätt när du ska hyra bostad.

Sedan vi år 2019 startade upp avdelningen Hyra har det gått i ett rasande tempo. Vi har idag ett fullfjädrat team som enbart jobbar med att förmedla hyresrätter och det i stora delar av Sverige. Idag har vi projekt från Gävle i norr till Malmö i söder – men är också alltid öppna för nya orter då vi ständigt växer på nya platser och jobbar med digitala verktyg främjat fulluthyrda projekt med relevanta och långsiktiga hyresgäster såsom fokus.





croisette.
REAL ESTATE PARTNER



**Knight
Frank**

